

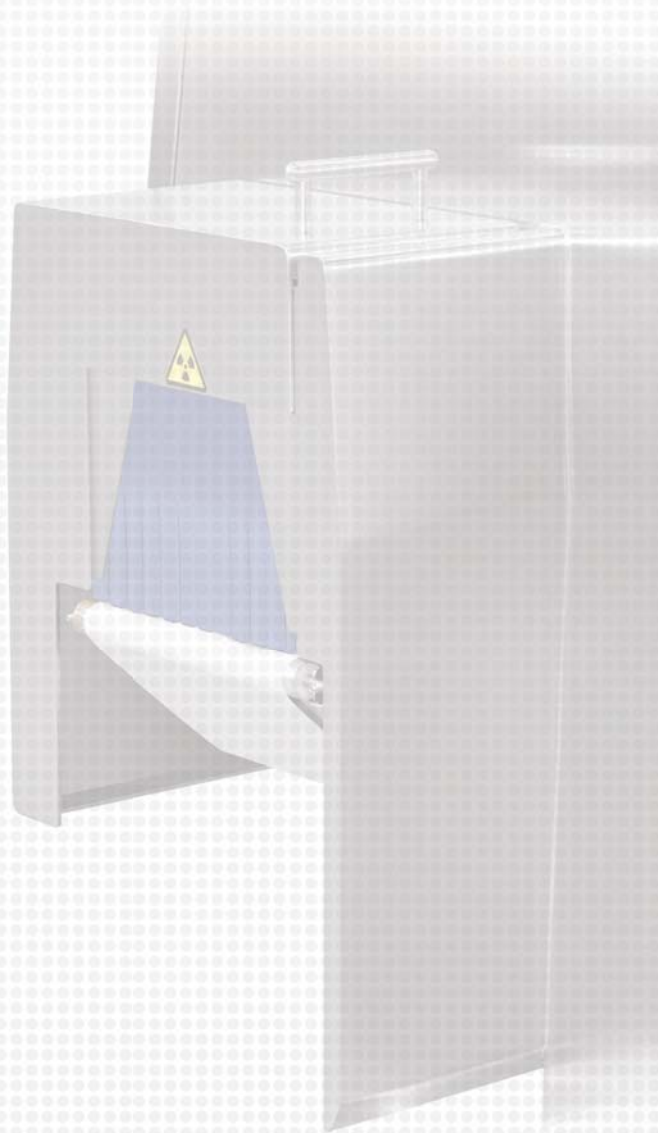

Your partner in inspection and quality control



inspección por rayos-X

2XR11

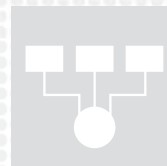

Your partner in inspection and quality control



visitar la pagina web donde se explica este producto



PRISMA
inspección
por rayos-X
2XR11

Equipo

- Electrónica digital con PC Mainboard
- Pantalla TFT a color de 15" con panel de pantalla táctil
- Sistema operativo Linux
- Acceso protegido por contraseña de 3 niveles
- Principio de funcionamiento: digital con imagen bidimensional
- Función de alarma de proceso de salida
- Alta inmunidad a las interferencias ambientales
- Modo de fallo de seguridad
- Input/Output remotos en protocolo Ethercat
- Sensor lineal con Frame Grabber
- Visualización de la imagen del producto
- Función de autocomprobación
- Totalizador piezas OK y rechazos
- Archivo de informes y archivo de rechazos
- Velocidad ajustable
- Cinta transportadora TPU aprobada para uso alimentario FDA y UE
- Diámetro del rodillo: 30 mm
- Notificación de alarmas
- Interfaz USB
- Rayos-X de banda única
- Conformidad con las normas ISO - FDA - HACCP - GMP

Opcional

- Sistemas de rechazo
- Sistemas de gestión de rechazos
- Cajón de retención de acero inoxidable
- Sistema interno de enfriamiento
- Fotocélula de control de eyección
- Fotocélula de control de cajón lleno
- Interfaz Ethernet

Especificaciones técnicas 2XR11

Rango de pesaje	hasta 5000 g	Sensor de rayos X	250 mm
Velocidad lineal	hasta 65 m/min	Emisiones de rayos X	< 1 µSv/h totalmente contenidas por la estructura sin plomo, en entrada y salida, aprobados por la FDA
Rendimiento	hasta 600 ppm	Cortinas	Inox AISI 304 para la industria alimentaria y farmacéutica
Alimentación neumática	0,6 Mpa	Acabado de partes metálicas	Normativas cumplimiento de la normativa CE
Alimentación eléctrica	230V 50/60Hz monofásico	Normativas	IP65
Consumo de energía	1500 W	Grado de protección	desde 5°C hasta +35°C sin condensación (cerrado)
Generador de rayos X	100 W	Características climáticas	

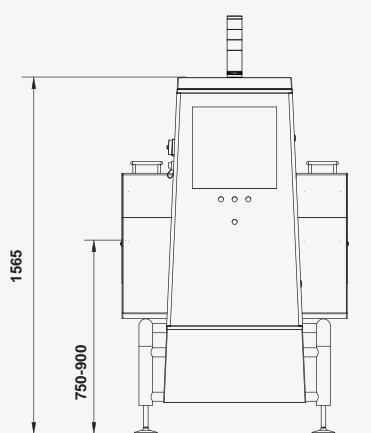

DIRECCIÓN DE MARCHA SEGÚN ESPECIFICACIONES DEL CLIENTE

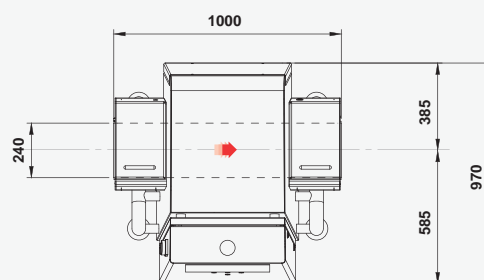
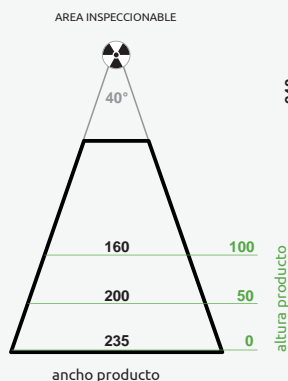

El fabricante se reserva el derecho de modificar las especificaciones del producto sin previo aviso. La imagen y el dibujo son indicativos de una de las posibles configuraciones de la máquina.

PRISMA INDUSTRIALE S.r.l.

Via La Bionda, 17 - 43036 Fidenza - Parma - Italy • Tel. +39 0524 527270 - Fax +39 0524 524142
www.prismaindustriale.com • info@prismaindustriale.com